

MAGNUM

Hospodárná taška z hlediska spotřeby.

- Hospodárná taška z hlediska spotřeby
- Formátem 357 x 495 mm je MAGNUM hospodárným řešením z hlediska spotřeby, která činí pouhých 8,2 ks/m².
- Pro dosažení dokonalé vertikální těsnosti tašky byl vyvinut unikátní systém „Labyrint“, díky propracovanému systému vznikla dokonale odolná vodní bariéra, nepřekonatelná ani při velmi silném větru.
- Podpůrná zpevňovací žebra poskytují tašce větší pevnost a odvádí případně vyniklou kondenzaci ze spodní strany tašky.
- Použití v nižších sklonech, již od 10° sklonu střechy s předepsanou doplňkovou hydroizolační vrstvou.

TECHNICKÁ DATA

Velikost (cca)	357 x 495 mm
Šířka krytí min. (cca)	295 mm
Šířka krytí v počtu (cca)	296 mm
Šířka krytí max. (cca)	297 mm
Vzdálenost latí min. (cca)	390 mm
Vzdálenost latí v počtu (cca)	400 mm
Vzdálenost latí max. (cca)	411 mm
Spotřeba tašek min. (cca)	8.2 ks/m ²
Spotřeba tašek v počtu (cca)	8.5 ks/m ²
Spotřeba tašek max. (cca)	8.7 ks/m ²
Hmotnost na kus (cca)	4.9 kg/kus
Hmotnost na m ² (cca)	41.7 kg/m ²
Hmotnost na paletu (cca)	848 kg
Kus na minimální balení	4 kus
Ks/paleta	168 kus



APLIKACE

Znázorněný výkres ukazuje pouze názornou konstrukci. Vždy je třeba dodržovat platné směrnice a normy a v případě pochybností je nutné konzultovat odborníka.

SKLON STŘECHY

- Standardní sklon střechy 22°
- Se střešní fólií na přesah $\geq 16^\circ$
- Se svařovanou/lepenou střešní fólií $\geq 14^\circ$
- S vodotěsnou konstrukcí střechy $\geq 12^\circ$
- S voděodolnou podložkou $\geq 10^\circ$

HODNOTY LAF- / FLA

HODNOTY LAF-/FLA V MM PRO LATĚ O VÝMĚŘE 30X50 MM												
Spotřeba hřebenačů (cca)	DN	10°	15°	20°	25°	30°	35°	40°	45°	50°	55°	60°
PF 2.5 ks / m	LAF	110	110	110	100	100	100	90	90	90	90	90
PF 2.5 ks / m	FLA	100	95	90	80	70	60	50	40	30	20	10

HODNOTY LAF-/FLA V MM PRO LATĚ O VÝMĚŘE 40X60 MM												
Spotřeba hřebenačů (cca)	DN	10°	15°	20°	25°	30°	35°	40°	45°	50°	55°	60°
PF 2.5 ks / m	LAF	110	110	110	95	95	95	85	80	75	75	75
PF 2.5 ks / m	FLA	110	105	100	90	80	70	60	50	40	30	20

HODNOTY LAF-/FLA V MM PRO LATĚ O VÝMĚŘE 50X50 MM												
Spotřeba hřebenačů (cca)	DN	10°	15°	20°	25°	30°	35°	40°	45°	50°	55°	60°
PF 2.5 ks / m	LAF	105	105	105	90	90	85	75	70	65	65	60
PF 2.5 ks / m	FLA	120	115	110	100	90	85	75	65	60	50	50

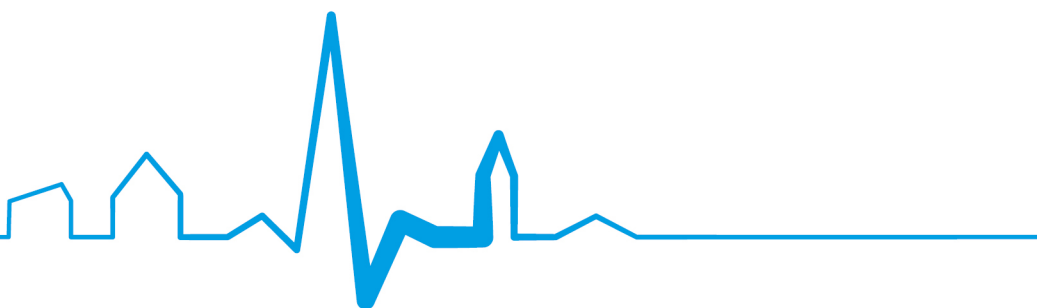

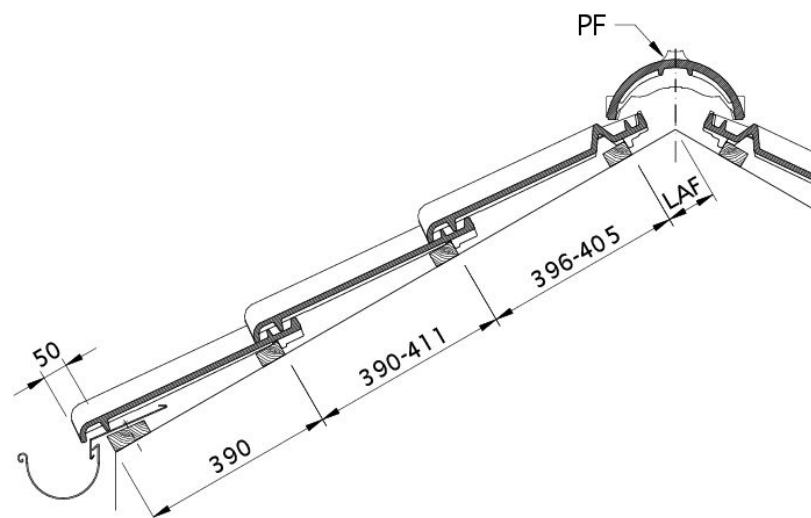

Technický výkres tašky MAGNUM DQF DQF

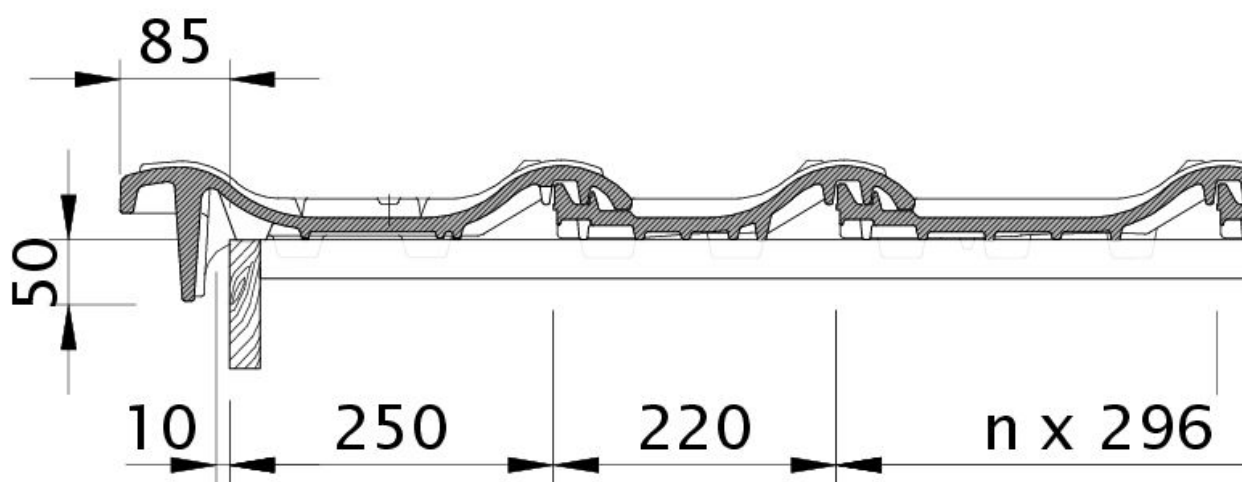

Technický výkres tašky MAGNUM OBL OBL



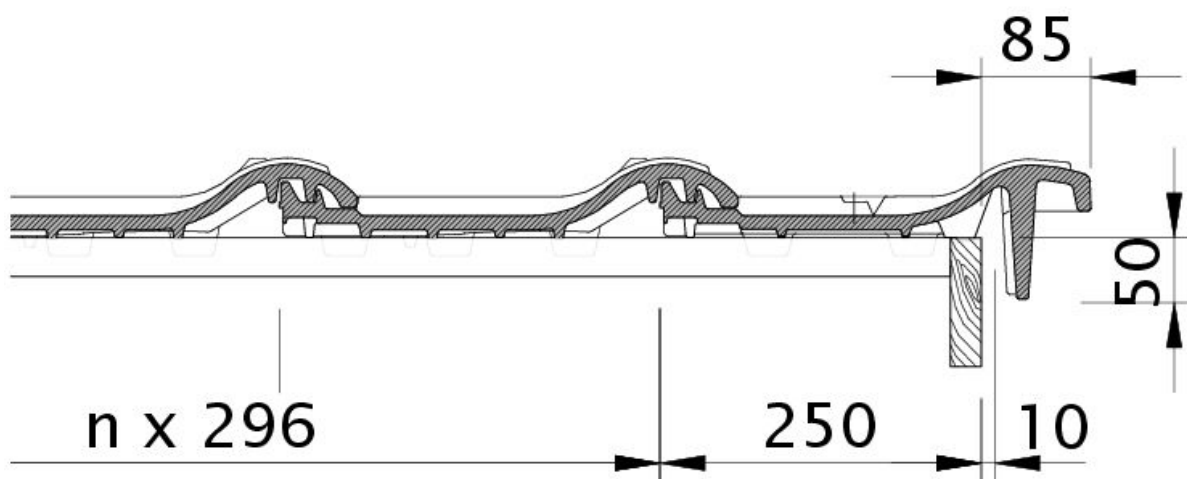

Technický výkres tašky MAGNUM OBR OBR

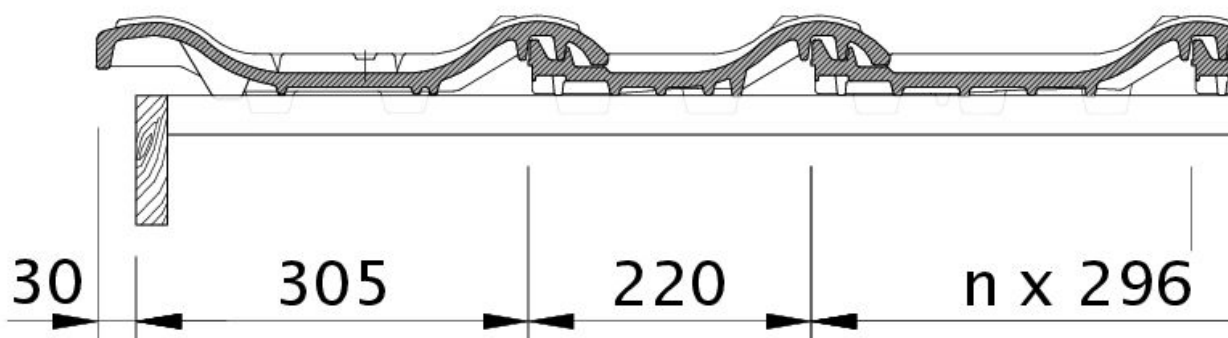

Technický výkres tašky MAGNUM OG krajní taška levá s plechem a taška s dvojitou naválkou ODL



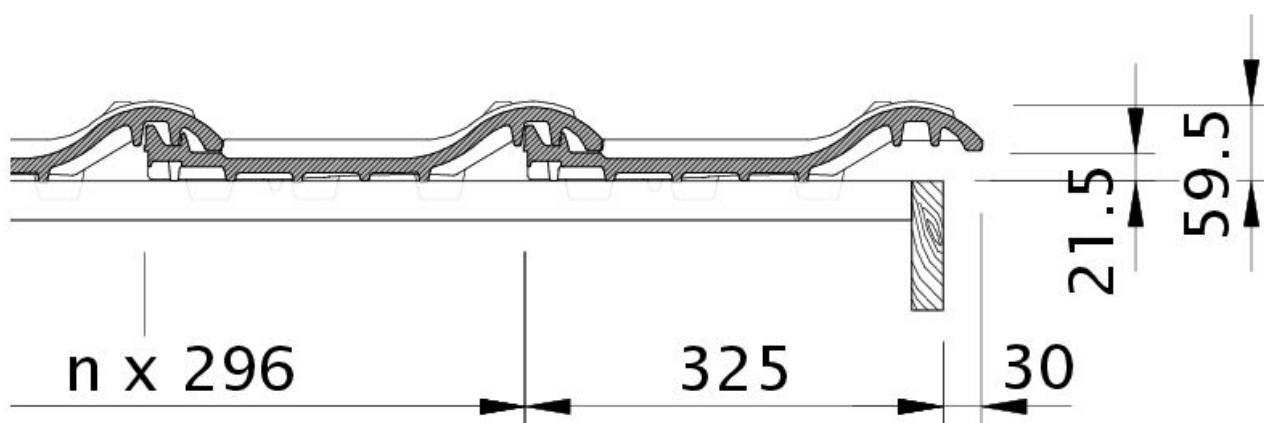

Technický výkres tašky MAGNUM OG krajní taška pravá s plechem a střešní taška OFR

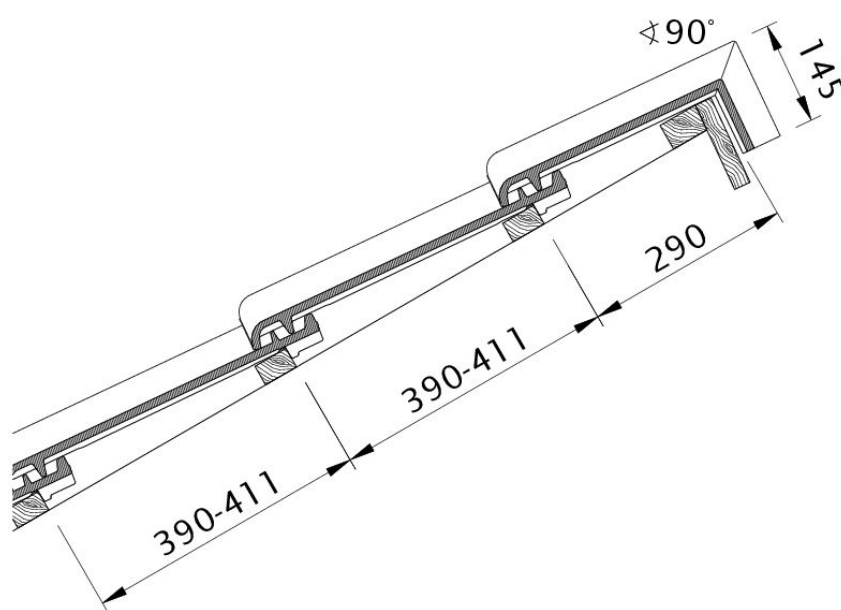

Technický výkres tašky MAGNUM PDA PDA



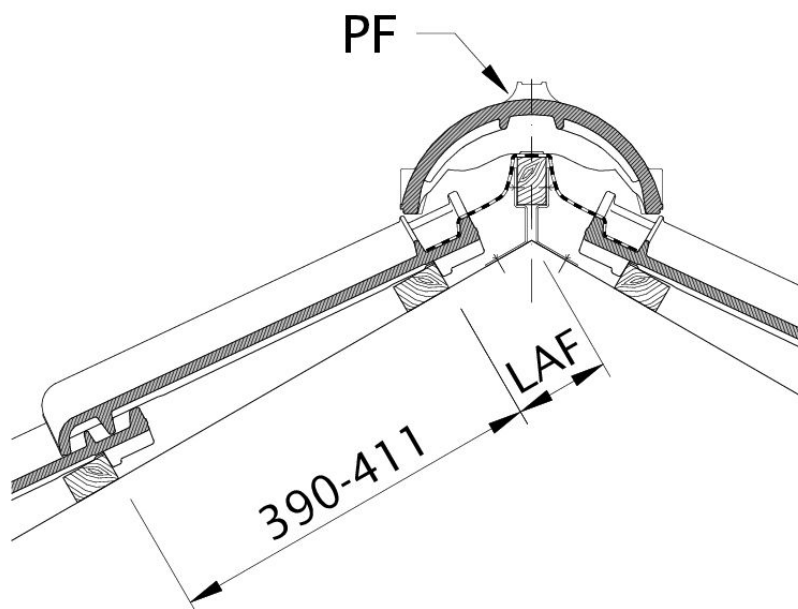

Technický výkres tašky MAGNUM LAF LAF

