

## HARMONIE

Tradiční maloformátová taška s vlnou.

- Tradiční maloformátová taška s vlnou
- Posun v hlavové drážce až o 24 mm umožňuje použití na různé typy a tvary střech, jde o flexibilní maloformátovou tašku.
- Účinně chrání proti vniknutí vody pod střechu díky rozvinutým bočním a hlavovým drážkám.
- Použití v nižších sklonech, již od 10° sklonu střechy s předepsanou doplňkovou hydroizolační vrstvou.

### TECHNICKÁ DATA

Velikost (cca)	250 x 410 mm
Šířka krytí min. (cca)	197 mm
Šířka krytí v počtu (cca)	199 mm
Šířka krytí max. (cca)	201 mm
Vzdálenost latí min. (cca)	328 mm
Vzdálenost latí v počtu (cca)	340 mm
Vzdálenost latí max. (cca)	352 mm
Spotřeba tašek min. (cca)	14.2 ks/m <sup>2</sup>
Spotřeba tašek v počtu (cca)	14.9 ks/m <sup>2</sup>
Spotřeba tašek max. (cca)	15.6 ks/m <sup>2</sup>
Hmotnost na kus (cca)	3.1 kg/kus
Hmotnost na m <sup>2</sup> (cca)	46.2 kg/m <sup>2</sup>
Hmotnost na paletu (cca)	893 kg
Kus na minimální balení	5 kus
Ks/paleta	280 kus



## HODNOTY LAF- / FLA

HODNOTY LAF-/FLA V MM PRO LATĚ O VÝMĚŘE 30X50 MM												
Spotřeba hřebenačů (cca)	DN	10°	15°	20°	25°	30°	35°	40°	45°	50°	55°	60°
PZ 2.5 ks / m	LAF	60	60	55	50	45	40	35	30	30	25	25
PZ 2.5 ks / m	FLA	100	100	95	90	85	80	70	70	60	55	50

HODNOTY LAF-/FLA V MM PRO LATĚ O VÝMĚŘE 40X60 MM												
Spotřeba hřebenačů (cca)	DN	10°	15°	20°	25°	30°	35°	40°	45°	50°	55°	60°
PZ 2.5 ks / m	LAF	60	60	55	45	40	35	30	20	15	10	10
PZ 2.5 ks / m	FLA	110	110	105	100	95	90	80	80	70	65	60

HODNOTY LAF-/FLA V MM PRO LATĚ O VÝMĚŘE 50X50 MM										
Spotřeba hřebenačů (cca)	DN	10°	15°	20°	25°	30°	35°	40°	45°	50°
PZ 2.5 ks / m	LAF	55	55	50	40	35	25	20	10	5
PZ 2.5 ks / m	FLA	120	120	115	110	105	105	95	95	90



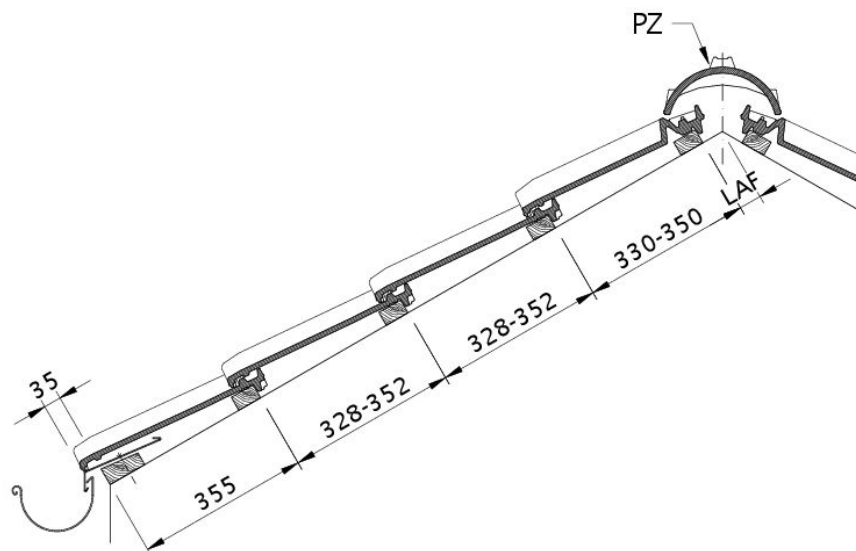

Technický výkres tašky HARMONIE DQF DQF

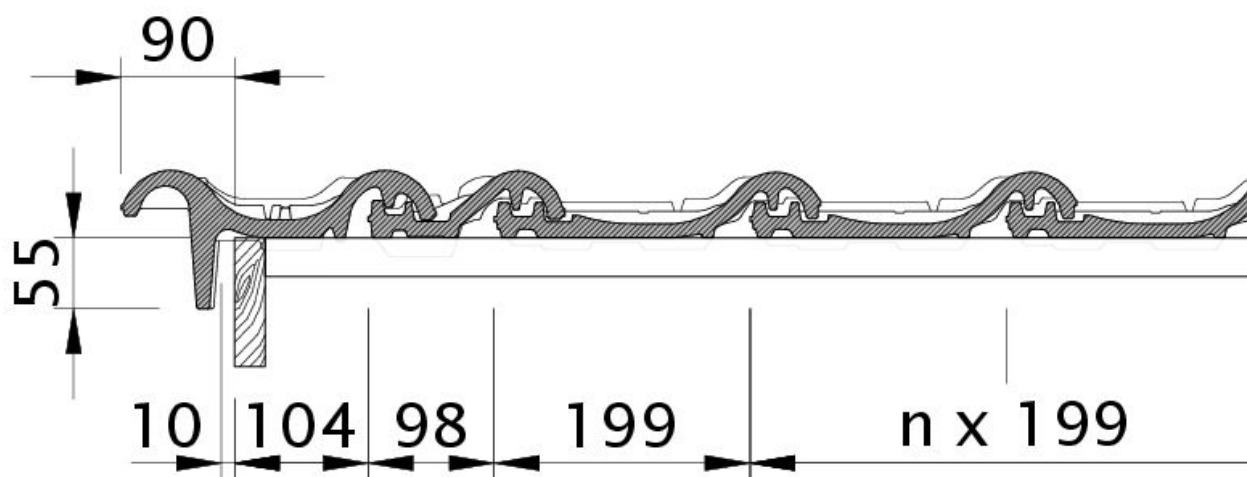

Technický výkres tašky HARMONIE OBL OBL



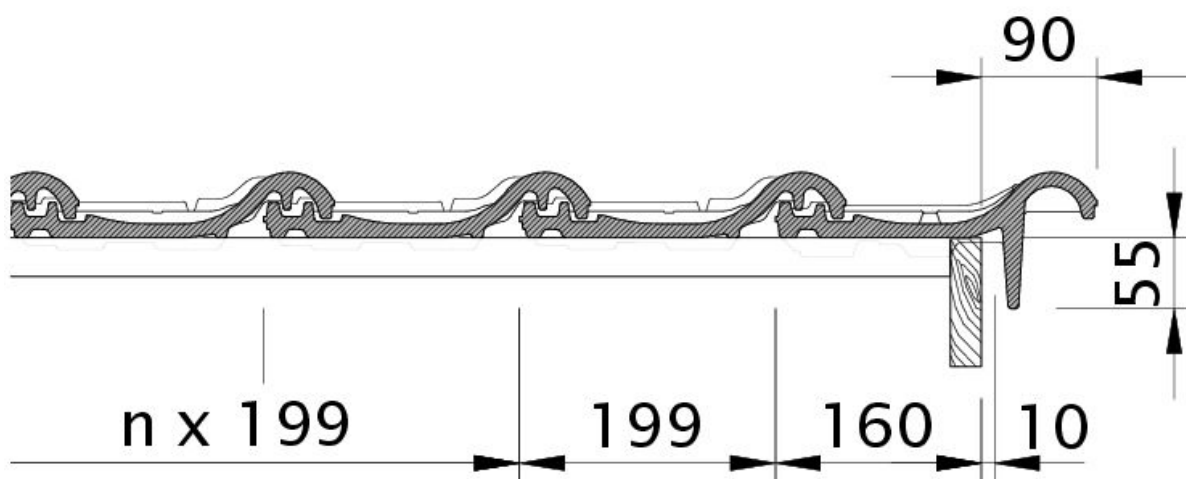

Technický výkres tašky HARMONIE OBR OBR

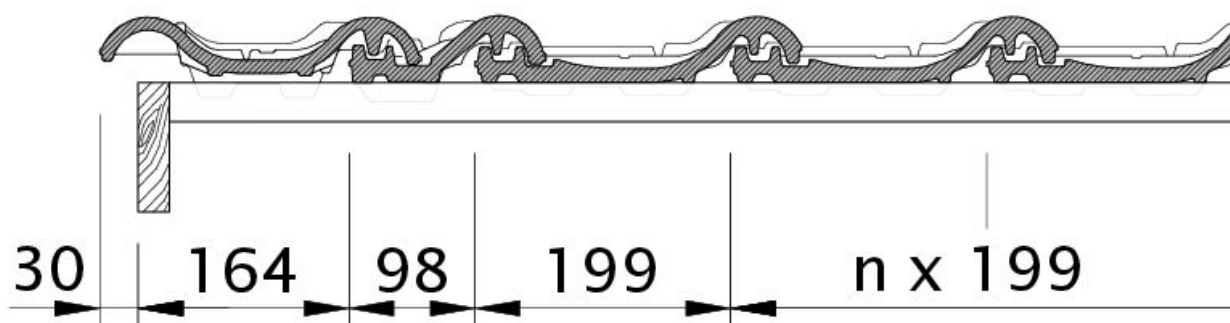

Technický výkres tašky HARMONIE OG krajní taška levá s plechem a taška s dvojitou naválkou ODL



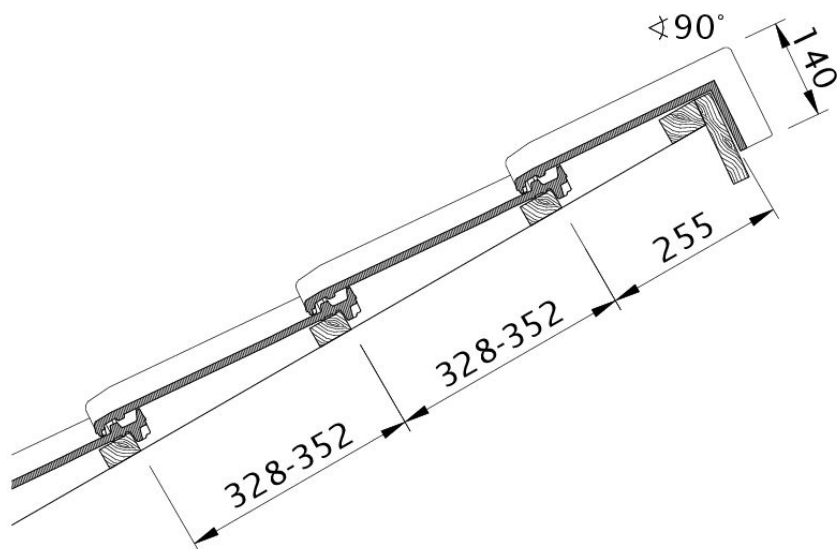

Technický výkres tašky HARMONIE PDA PDA

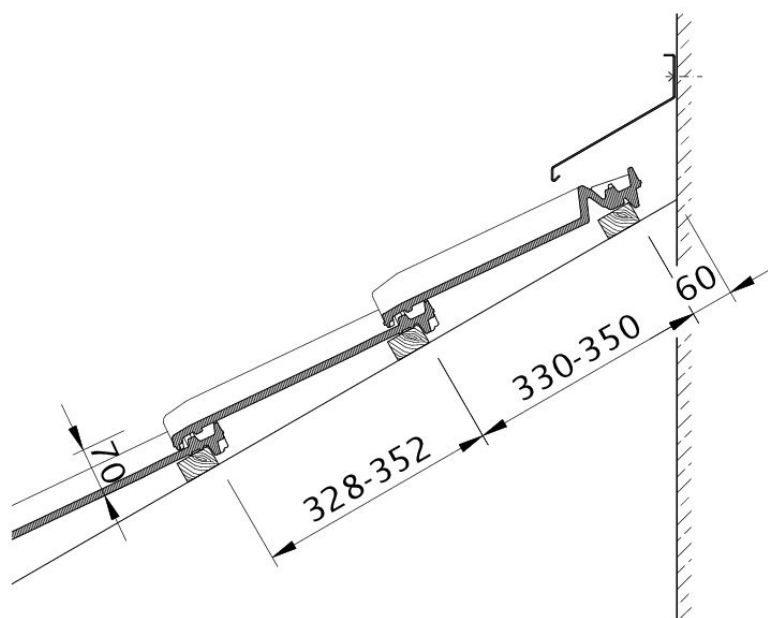

Technický výkres tašky HARMONIE WMF WMF



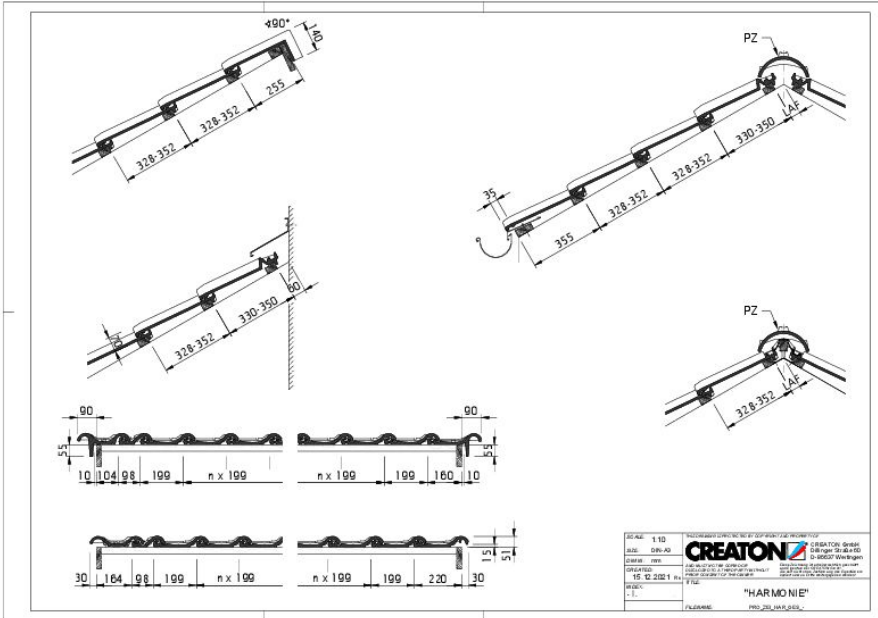

Drawing HARMONIE general view GES

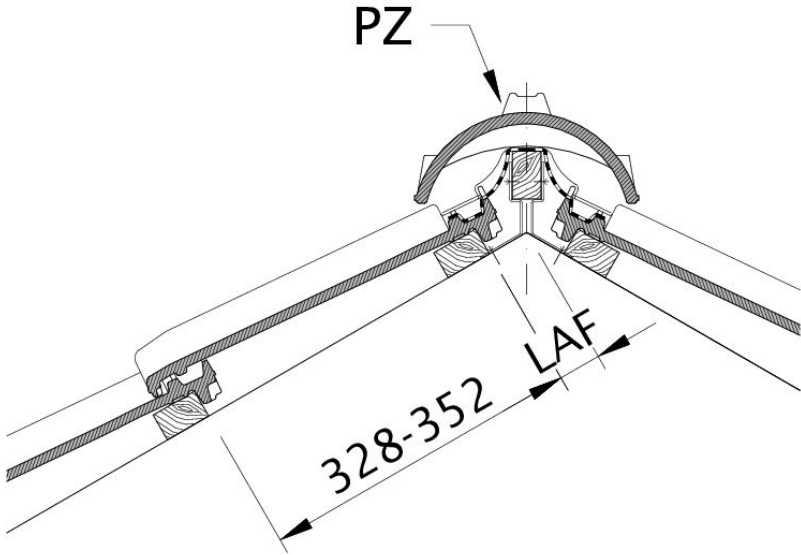

Technický výkres tašky HARMONIE LAF LAF



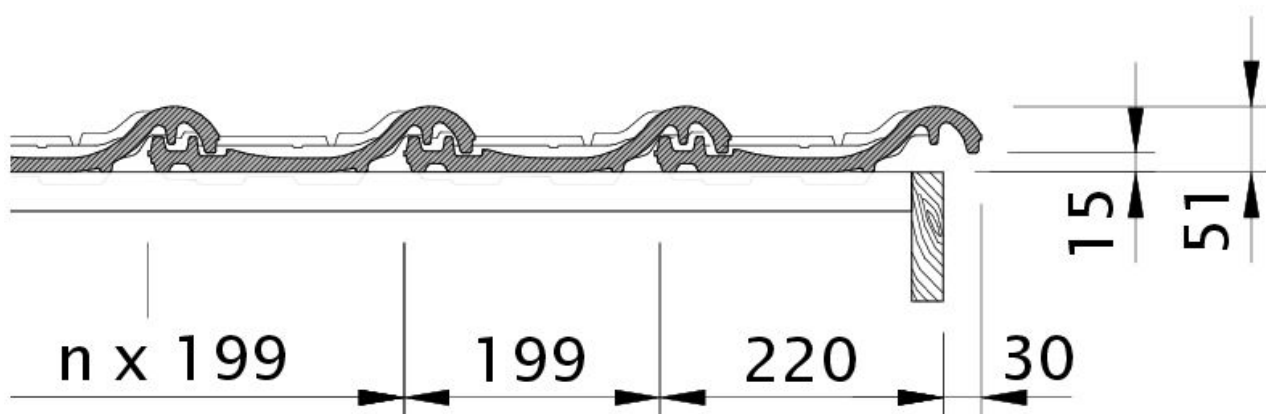

Technický výkres tašky HARMONIE OG krajní taška pravá s plechem a střešní taška OFR

