

MZ3

- Tradiční maloformátová taška s vlnou
- Formát tašky cca 268 x 442 mm umožňuje její použití na střeších různých architektonických tvarů.
- Posun v hlavové drážce až o 26 mm umožňuje použití na různé typy a tvary střech, jde o nejflexibilnější maloformátovou tašku.
- Pokročilá konstrukce drážek umožňuje efektivní odvádění vody ze střešní plochy se sklonem již od 10° s předepsanou doplňkovou hydroizolační vrstvou.
- Podpůrná zpevňovací žebra zvyšují pevnost tašky. Pomáhá odvádět kondenzující vodu, která se může tvořit na spodní straně tašky.

TECHNICKÁ DATA

Velikost (cca)	268 x 442 mm
Šířka krytí min. (cca)	216 mm
Šířka krytí v počtu (cca)	218 mm
Šířka krytí max. (cca)	220 mm
Vzdálenost latí min. (cca)	334 mm
Vzdálenost latí v počtu (cca)	345 mm
Vzdálenost latí max. (cca)	360 mm
Spotřeba tašek min. (cca)	12.6 ks/m ²
Spotřeba tašek v počtu (cca)	13.3 ks/m ²
Spotřeba tašek max. (cca)	13.9 ks/m ²
Hmotnost na kus (cca)	3.6 kg/kus
Hmotnost na m ² (cca)	47.9 kg/m ²
Hmotnost na paletu (cca)	889 kg
Kus na minimální balení	5 kus
Ks/paleta	240 kus



TECHNICKÉ INFORMACE

Znázorněný výkres ukazuje pouze názornou konstrukci. Vždy je třeba dodržovat platné směrnice a normy a v případě pochybností je nutné konzultovat odborníka.

SKLON STŘECHY

- Standardní sklon střechy 22°
- Se střešní fólií na přesah $\geq 16^\circ$
- Se svařovanou/lepenou střešní fólií $\geq 14^\circ$
- S vodotěsnou konstrukcí střechy $\geq 12^\circ$
- S voděodolnou podložkou $\geq 10^\circ$

HODNOTY LAF- / FLA

HODNOTY LAF-/FLA V MM PRO LATĚ O VÝMĚŘE 30X50 MM											
Spotřeba hřebenačů (cca)	DN	10°	15°	20°	25°	30°	35°	40°	45°	50°	55°
PMZ 2.6 ks / m	LAF	65	60	55	50	45	40	35	25	15	10
PMZ 2.6 ks / m	FLA	125	120	115	105	100	95	95	90	90	85

HODNOTY LAF-/FLA V MM PRO LATĚ O VÝMĚŘE 40X60 MM											
Spotřeba hřebenačů (cca)	DN	10°	15°	20°	25°	30°	35°	40°	45°	50°	
PMZ 2.6 ks / m	LAF	65	60	55	45	40	35	30	15	5	
PMZ 2.6 ks / m	FLA	135	130	125	115	110	105	105	100	100	

HODNOTY LAF-/FLA V MM PRO LATĚ O VÝMĚŘE 50X50 MM										
Spotřeba hřebenačů (cca)	DN	10°	15°	20°	25°	30°	35°	40°	45°	
PMZ 2.6 ks / m	LAF	60	55	50	40	35	25	20	5	
PMZ 2.6 ks / m	FLA	145	140	135	125	120	120	120	115	

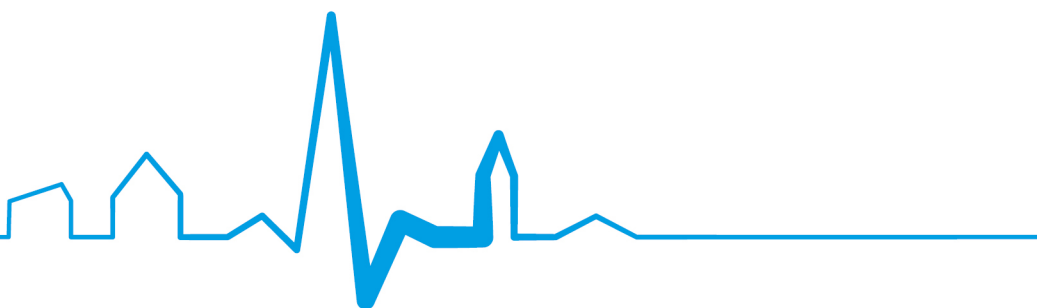

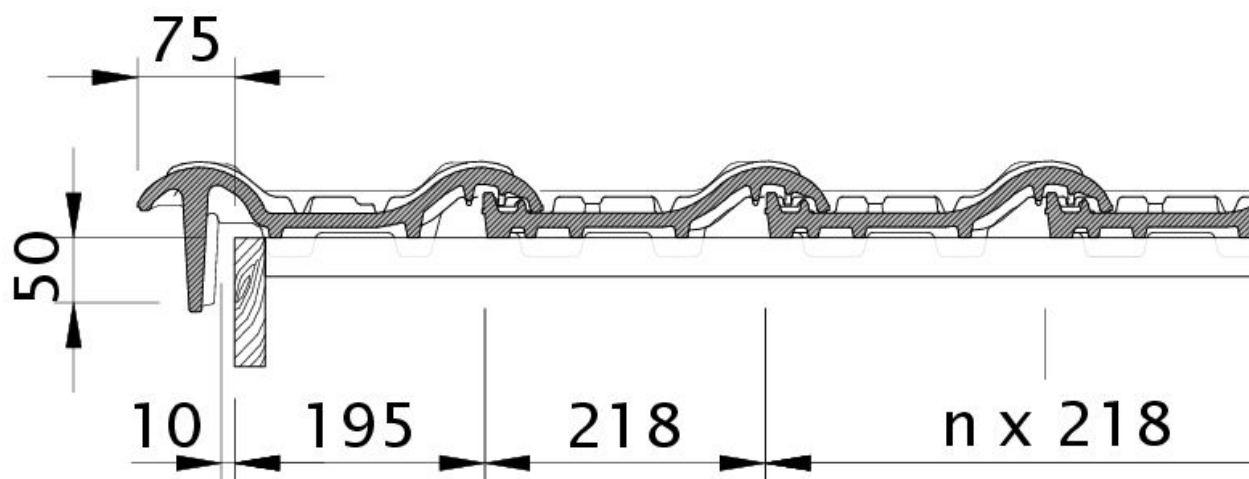

Technický výkres tašky MZ3 NEU OBL OBL

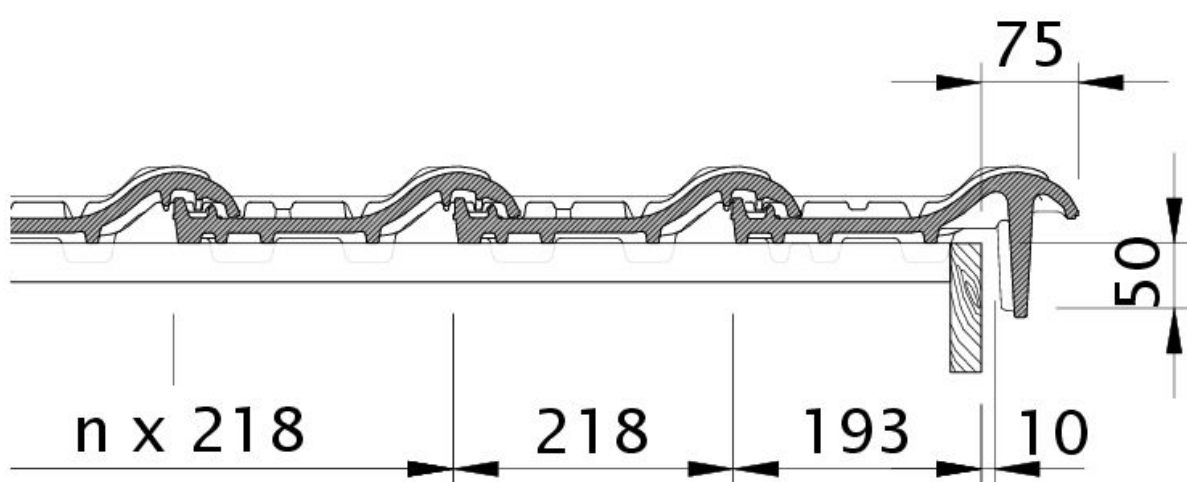

Technický výkres tašky MZ3 NEU OBR OBR



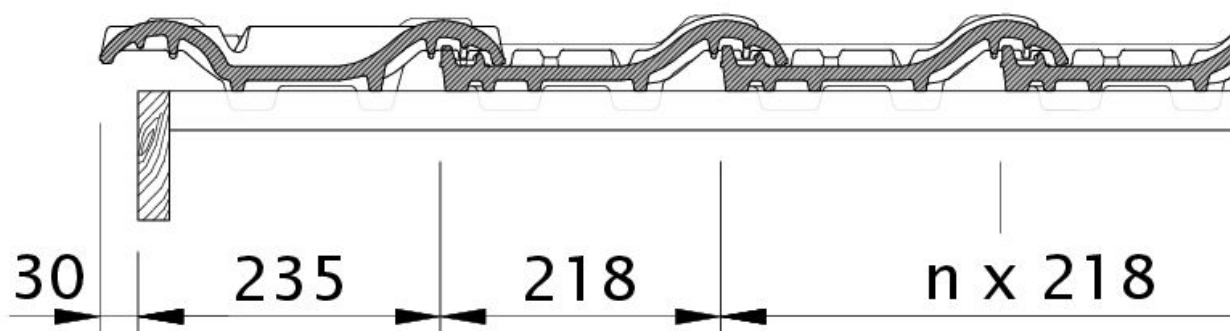

Technický výkres tašky MZ3 NEU OG krajní taška levá s plechem a taška s dvojitou naválkou ODL

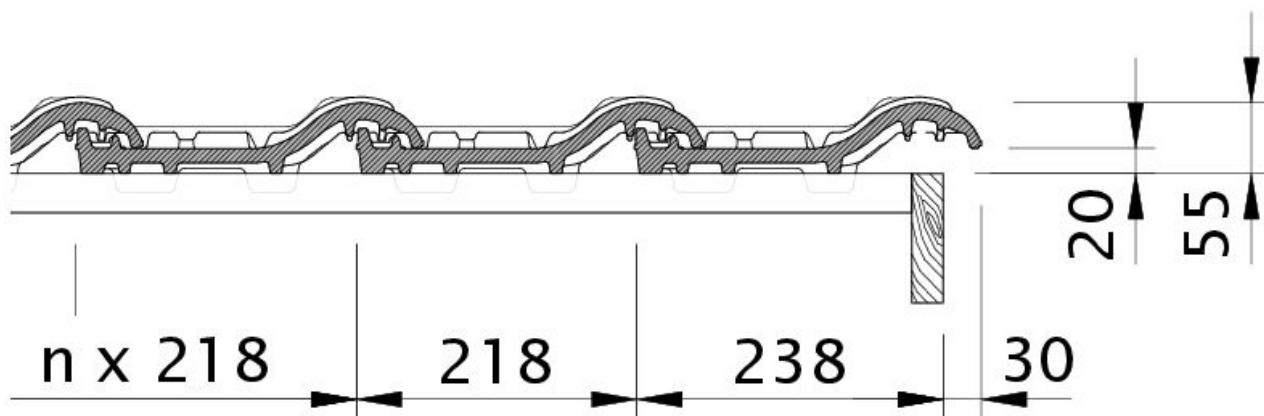

Technický výkres tašky MZ3 NEU OG krajní taška pravá s plechem a střešní taška OFR



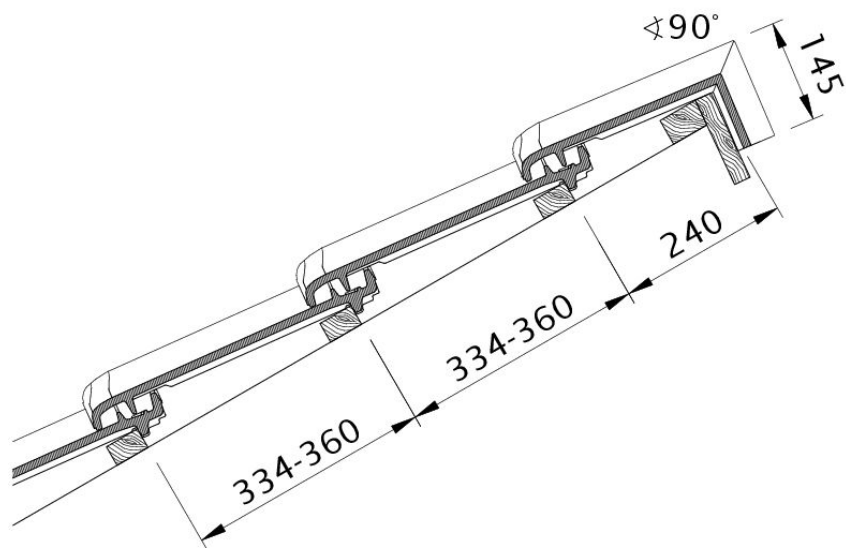

Technický výkres tašky MZ3 NEU DQF PDA

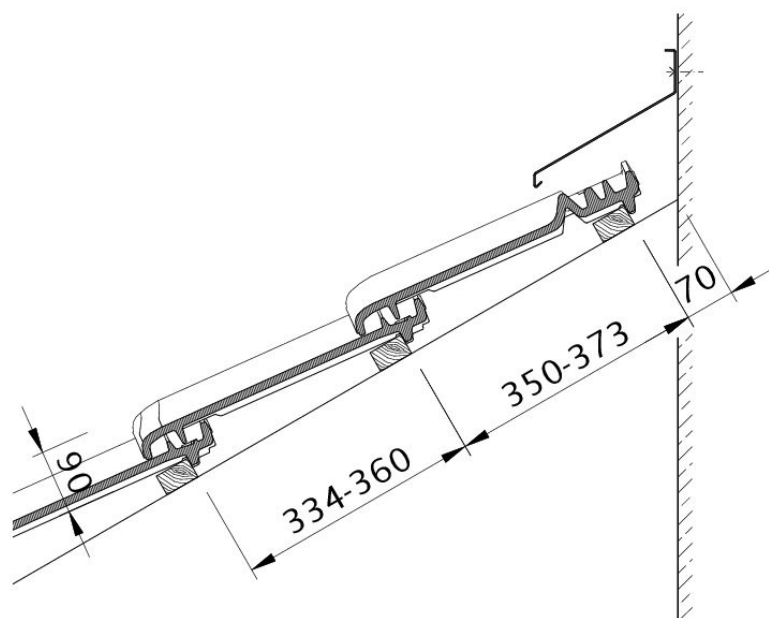

Technický výkres tašky MZ3 NEU WMF WMF



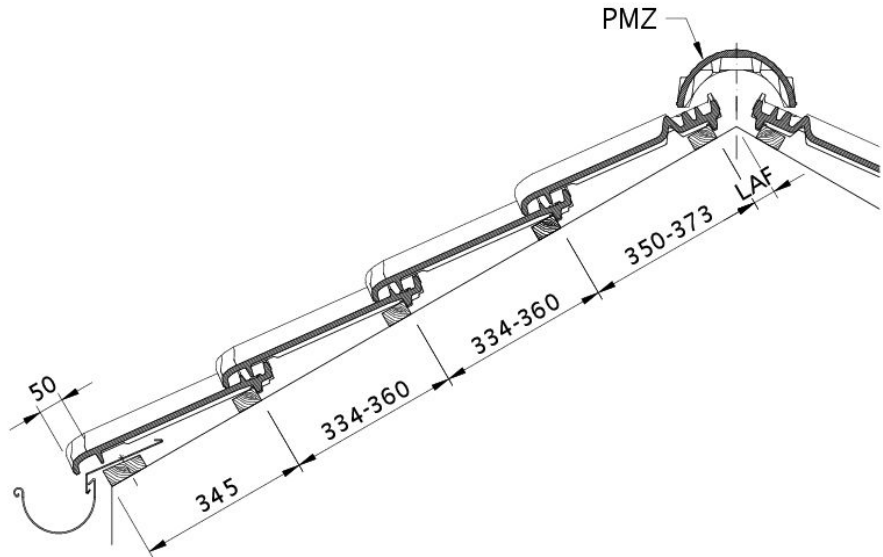

Technický výkres tašky MZ3 NEU DQF DQF

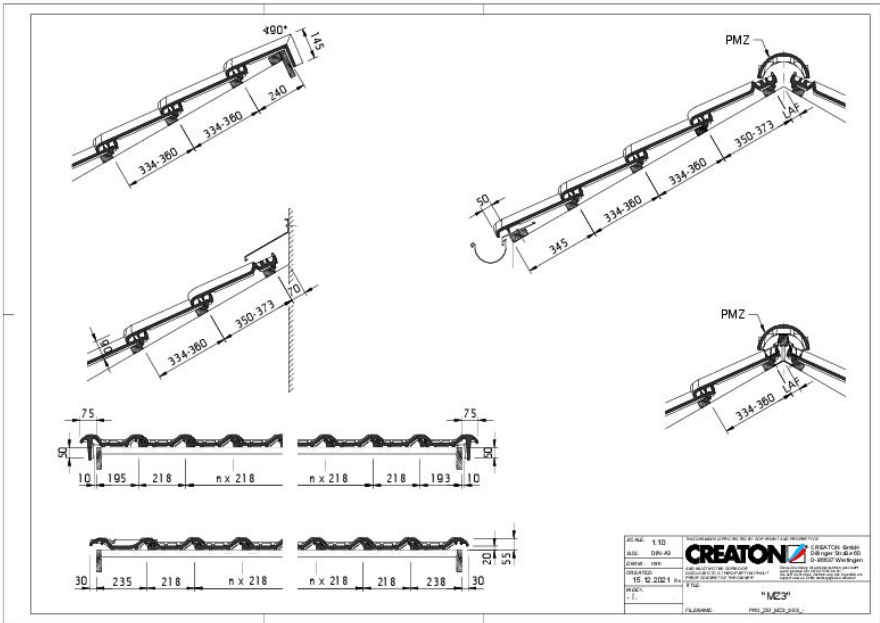

Drawing MZ3 NEU general view GES



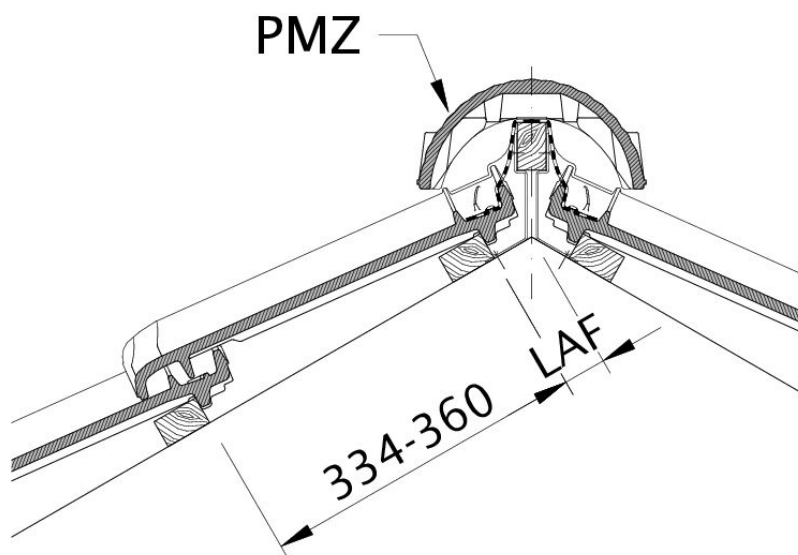

Technický výkres tašky MZ3 NEU LAF LAF

