

## DOMINO

Plochá taška optimální velikosti.

- Plochá taška optimální velikosti
- Moderní, plochý tvar tašky umožňuje dosažení módního a neopakovatelného vzhledu střechy.
- Taška s jednou doční drážkou v dostatečné hloubce aby zajistila rychlý odtok vody.
- Podpůrná zpevňovací žebra podél okraje tašky ve formě klínů zvyšují pevnost a odvádějí případnou kondenzaci ze spodní strany tašky.
- Propracovaná konstrukce drážek a dokonalý systém odvodu vody umožňují používat tuto tašku na střešních plochách již od 10° sklonu s doplňkovou hydroizolační vrstvou.

### TECHNICKÁ DATA

Velikost (cca)	257 x 436 mm
Šířka krytí min. (cca)	224 mm
Šířka krytí v počtu (cca)	225 mm
Šířka krytí max. (cca)	226 mm
Vzdálenost latí min. (cca)	343 mm
Vzdálenost latí v počtu (cca)	348 mm
Vzdálenost latí max. (cca)	354 mm
Spotřeba tašek min. (cca)	12.4 ks/m <sup>2</sup>
Spotřeba tašek v počtu (cca)	12.7 ks/m <sup>2</sup>
Spotřeba tašek max. (cca)	13.1 ks/m <sup>2</sup>
Hmotnost na kus (cca)	4.2 kg/kus
Hmotnost na m <sup>2</sup> (cca)	53.3 kg/m <sup>2</sup>
Hmotnost na paletu (cca)	1033 kg
Kus na minimální balení	4 kus
Ks/paleta	240 kus



## TECHNICKÉ INFORMACE

Znázorněný výkres ukazuje pouze názornou konstrukci. Vždy je třeba dodržovat platné směrnice a normy a v případě pochybností je nutné konzultovat odborníka.

## SKLON STŘECHY

- Standardní sklon střechy 25°
- Se střešní fólií na přesah  $\geq 18^\circ$
- Se svařovanou/lepenou střešní fólií  $\geq 16^\circ$
- S vodotěsnou konstrukcí střechy  $\geq 14^\circ$
- S voděodolnou podložkou  $\geq 10^\circ$

## HODNOTY LAF- / FLA

HODNOTY LAF-/FLA V MM PRO LATĚ O VÝMĚŘE 30X50 MM										
Spotřeba hřebenáčů (cca)	DN	15°	20°	25°	30°	35°	40°	45°	50°	55°
PD 2.5 ks / m	LAF	95	90	85	85	85	85	85	85	85
PD 2.5 ks / m	FLA	85	80	70	60	50	40	30	25	15

HODNOTY LAF-/FLA V MM PRO LATĚ O VÝMĚŘE 40X60 MM										
Spotřeba hřebenáčů (cca)	DN	15°	20°	25°	30°	35°	40°	45°	50°	55°
PD 2.5 ks / m	LAF	95	90	80	80	80	80	75	70	70
PD 2.5 ks / m	FLA	95	90	80	70	60	50	40	35	25

HODNOTY LAF-/FLA V MM PRO LATĚ O VÝMĚŘE 50X50 MM										
Spotřeba hřebenáčů (cca)	DN	15°	20°	25°	30°	35°	40°	45°	50°	55°
PD 2.5 ks / m	LAF	90	85	75	75	70	70	65	60	60
PD 2.5 ks / m	FLA	105	100	90	80	75	65	55	55	45



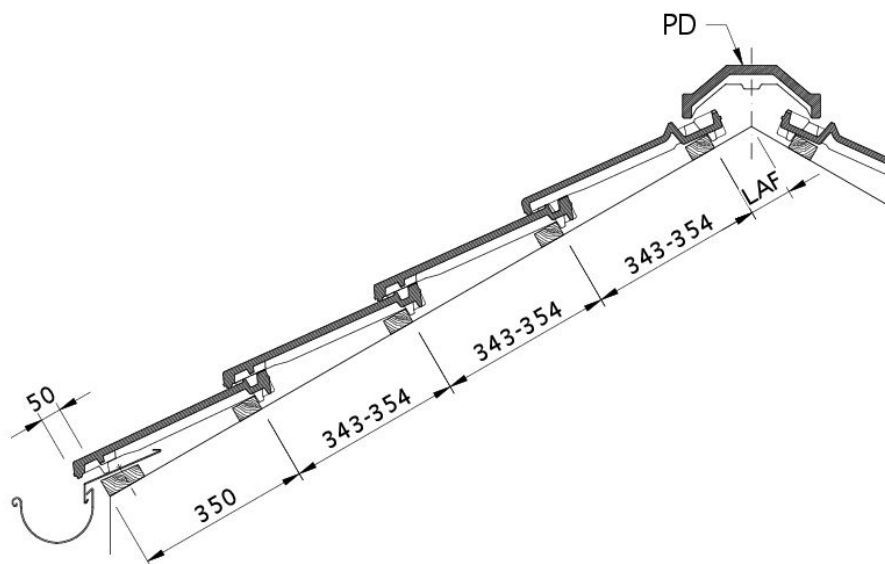

Technický výkres tašky DOMINO DQF DQF

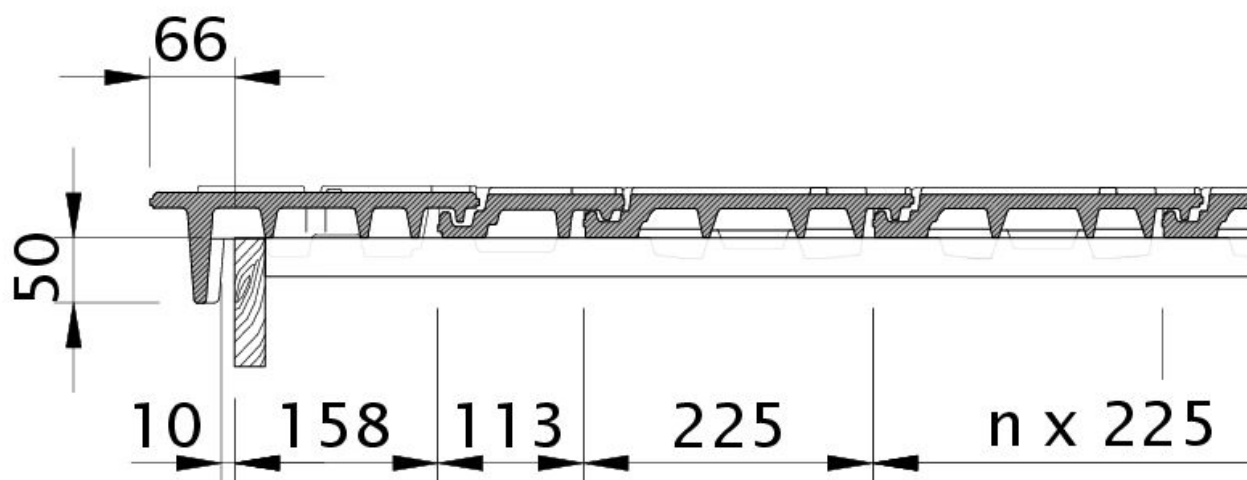

Technický výkres tašky DOMINO OBL OBL



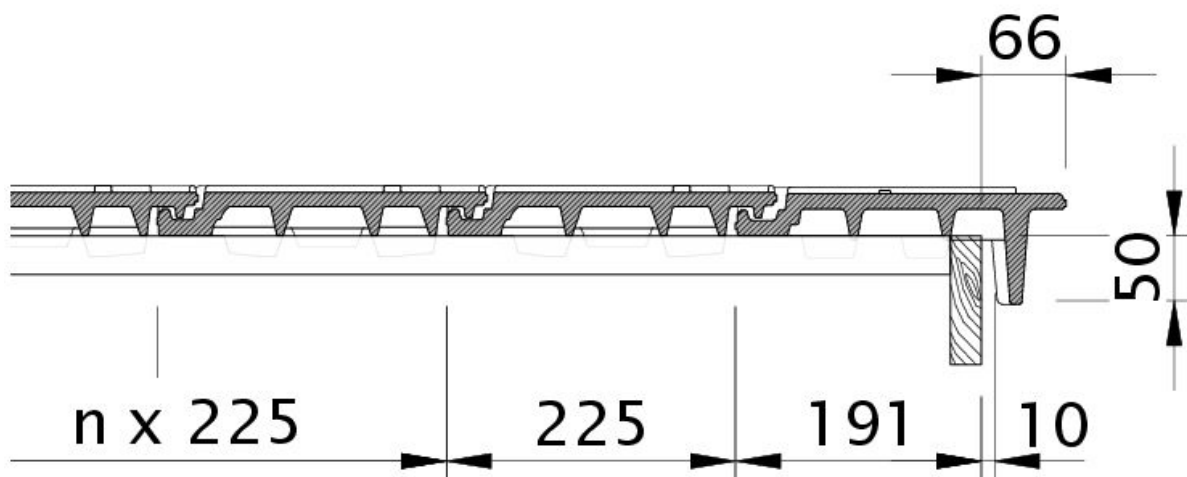

Technický výkres tašky DOMINO OBR OBR

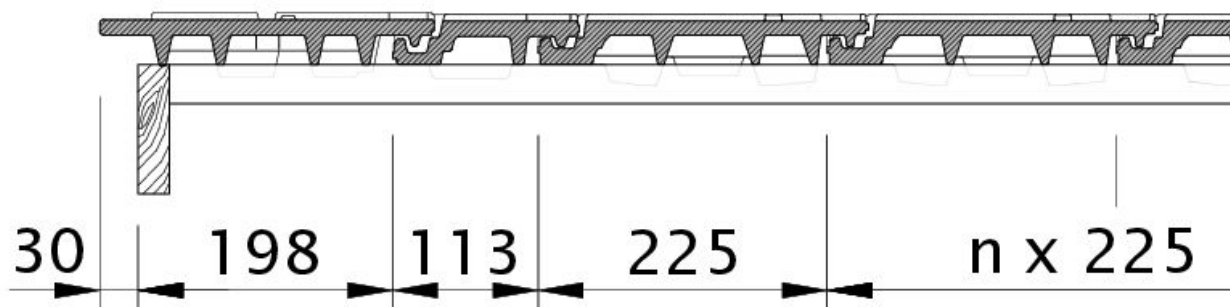

Technický výkres tašky DOMINO ODL ODL



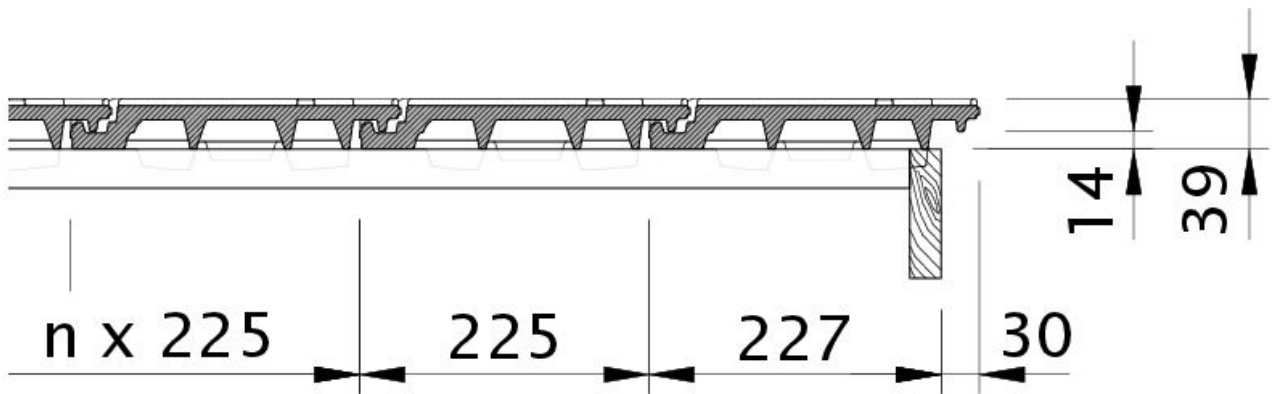

Technický výkres tašky DOMINO OG krajní taška pravá s plechem a střešní taška OFR

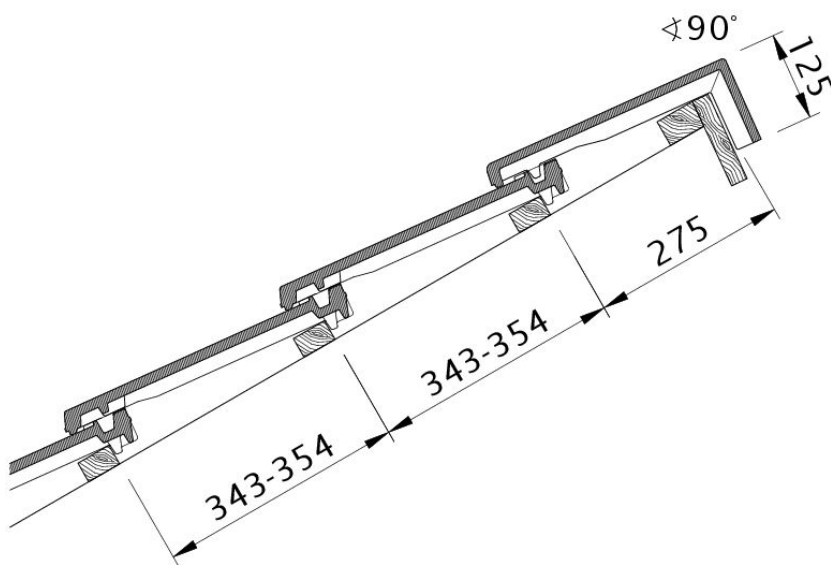

Technický výkres tašky DOMINO PDA PDA





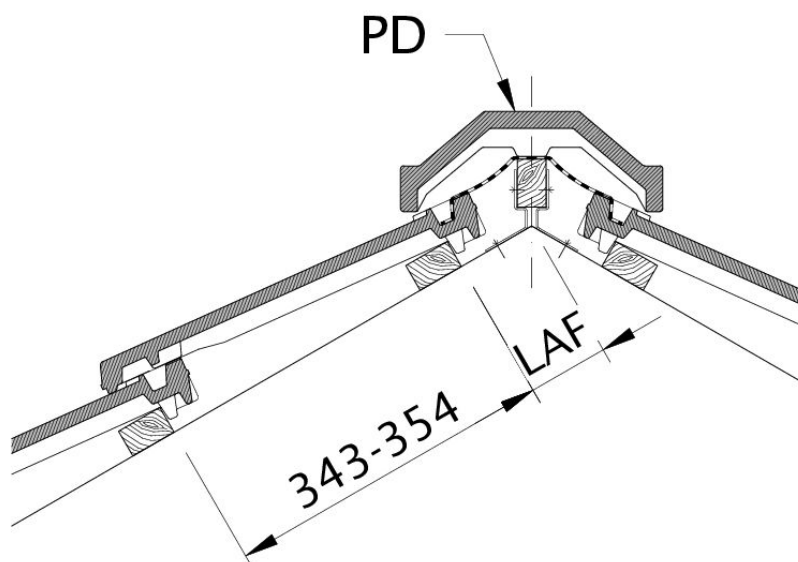

Technický výkres tašky DOMINO LAF LAF

